

Une eau claire et purifiée.

L'osmoseur ERO 375 E EcoWater Systems®

Grâce à l'osmoseur EcoWater Systems, l'eau du robinet est de haute qualité, plus agréable pour vos boissons et vos aliments.

Résultat : plus aucune bouteille à acheter, à porter et à jeter, une meilleure protection de l'environnement !



ECOWATER
S Y S T E M S ®



Eau claire.
Futur vert.™

Votre concessionnaire



SARL ECO SERVICE

51, rue des Garennes - 57155 MARLY

☎ : 03.87.55.04.79 ☎ : 03.87.55.95.61 www.ecowater.fr

Le saviez-vous ?

L'eau du robinet coûte de 100 à 300 fois moins cher que l'eau en bouteille.

Chaque année en France, plus de 7 milliards de bouteilles en plastique ne sont pas recyclées. (Source Insee 2010)

Option d'installation

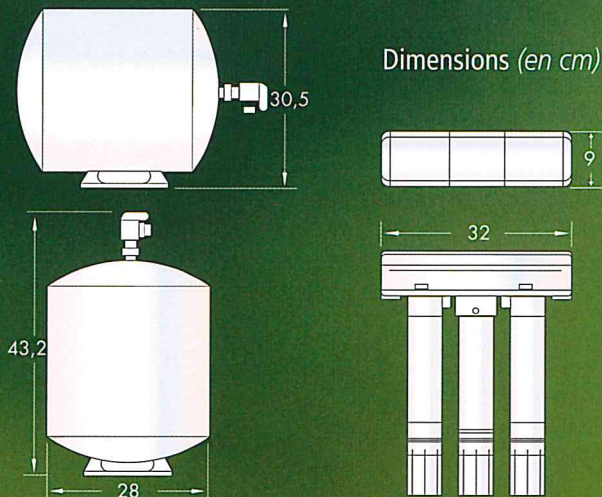

Caractéristiques du ERO 375 E

- Un pré-filtre à charbon actif qui retient les sédiments et le chlore
- Une membrane semi perméable qui élimine les polluants
- Un post-filtre à charbon actif pour enlever les odeurs et les mauvais goûts
- Une vanne de contrôle automatique qui arrête la production d'eau en fonction des besoins
- Les filtres charbon se vissent et se dévissent sans outils et sans nécessité de couper l'eau, en un tour de main

Caractéristiques techniques

Alimentation	Eau du réseau de distribution
Production maxi en 24 heures (litres)	65,8 avec réserve
Réservoir de stockage (litres)	11,7
Pression mini-maxi (bar)	2,8 à 7
Limite de température (°C)	5 à 38
Limite de pH	4 à 11
Dureté maxi (°f)	17
TDS maxi traité (ppm de NaCl)	2000
Chlore maximum (ppm)	2
% de rejet (membrane neuve)	95

Testé et certifié pour NSF/ANSI Standard 58 par NSF International. Testé à 3,44 bar, 25°C, 750 TDS. La production d'eau, la qualité d'eau rejetée à l'égout et le % de rejet peuvent varier en fonction de la pression, de la température et de la quantité totale des minéraux dissous.

Liste non exhaustive des éléments réduits ou enlevés

Radon (limité)	Dissolvants	Nitrate / Nitrite
Ozone	Xylènes	Ammoniaque**
Chlore	Sédiments (limité)	Chlorures**
Tétrachlorure de carbone	Ether tert-butylique méthylique (MTBE)	Barium
Toluène	Arsenic	Sélénium
Tétrachloroéthylène	Magnésium**	Kystes
Trichloroéthane	Cadmium	Sodium**
Vinyl chlorides	Chrome (III et VI)	Sulfate**
Pesticides	Bicarbonate**	Tanin**
Phénol	Bromure**	TMD
Herbicides	Cuivre	Zinc**
Benzène	Plomb	Radium

** Testé par un laboratoire indépendant agréé par l'État.



Le système d'eau de boisson par osmose inverse permet de disposer d'une eau de grande qualité, idéale pour la boisson et la cuisson des aliments.

- 1 L'eau d'alimentation traverse un filtre qui retient les particules en suspension et élimine le chlore.
- 2 Grâce à la pression, cette eau est renvoyée sur la membrane semi-perméable. Les molécules d'eau la traversent. La quasi totalité des substances contaminantes est alors rejetée.
- 3 Après passage dans un filtre à charbon actif de polissage qui élimine goûts et odeurs, l'eau traitée est alors disponible directement au robinet.
- 4 Une vanne de contrôle arrête automatiquement la production d'eau lorsque le réservoir est rempli ou qu'il n'y a pas de demande d'eau.

Ce système évite tout rejet inutile à l'égout et dépressurise la membrane lorsqu'elle n'est pas en production.

Il est possible d'associer l'osmoseur à l'adoucisseur EcoWater Systems par le système de contrôle Hydrolink™. L'adoucisseur EcoWater Systems permet de produire une eau douce qui protège du calcaire et permet ainsi de réduire la facture énergétique. Pour plus de détails, voir fiche technique gamme des adoucisseurs EcoWater Systems.

